

P530P

SENSORE DI LIVELLO ELETTRONICO MONTAGGIO LATERALE ELECTROMAGNETIC LEVEL SENSOR LATERAL FIXING

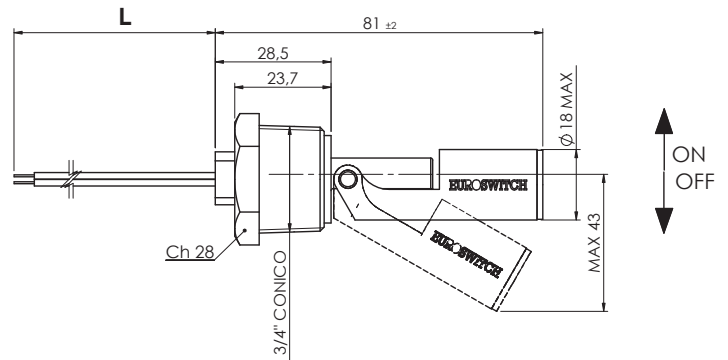
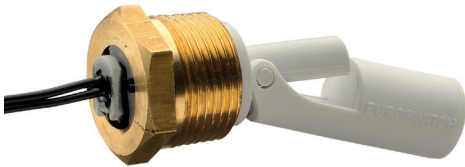

CODICE - PART NUMBER

Connessione elettrica Electrical connection	NERO BLACK	NERO BLACK	ORANGE OR BLACK	NC WHITE OR BLUE NO BROWN
L = 500 mm fili/wires	P530AH - 100			P530AH - 500
L = 1 mt cavetto/cable	P530AH - 110			P530AH - 510
L = 2 mt cavetto/cable	P530AH - 120			P530AH - 520
Per passare da N.C. a N.A. è sufficiente capovolgere il galleggiante The contact can be converted from N.C. to N.O. by rotating the float upside down				Contatto SPDT - SPDT Contact

Nel caso di connessioni non isolate devono essere prese le adeguate precauzioni per garantire la distanza minima di sicurezza tra i diversi morsetti. Per versioni personalizzate (materiali, tipo di cablaggio, temperatura > 80°C, tensione > 50V, ecc.) contattare Euroswitch.

When using non-insulated connections, the necessary precautions must be taken to ensure the minimum safety distance between the terminals. For customized version (material, type of cable, temperature > 80°C, voltage > 50V, etc.) please contact Euroswitch.

Impiego	Acqua
Fissaggio	3/4" Gas conico ottone
Stelo	Polipropilene
Galleggiante	Polipropilene
Tipo contatto	Reed N.A./N.C. (SPDT)
Max potenza commut.	40 W - (3 W SPDT)
Max corrente commut.	1 A - (0,25 A SPDT)
Max tensione commut.	50 V
Situazione di inquinazione	normale
Peso specif. liquido	Polipropilene > 0,80 Nylon > 0,85
Temp. di funzionamento	-10°C / +80°C
Peso	~ gr 90

Use	Water
Fixing	3/4" Gas conical Brass
Stem	Polypropilene
Float	Polypropilene
Type of contact	Reed N.O./ N.C. (SPDT)
Max switch. capacity	40 W - (3 W SPDT)
Max switch. current	1 A - (0,25 A SPDT)
Max switch. voltage	50 V
Pollution situation	normal
Fluid specific weight	Polipropilene > 0,80 Nylon > 0,85
Working temperature	-10°C / +80°C
Weight	~ gr 90

Per un corretto impiego vedere le note generali del catalogo Senaori di livello Euroswitch 20-03-0, pag. 10-16. For a correct use please refer to "General Notes" in the Level sensors Euroswitch catalogue 20-03-0, p. 10-16. L'Azienda si riserva la facoltà di apportare modifiche tecniche ai prodotti o di cessarne la produzione senza obbligo di preavviso. The Company reserves the right to modify the technical features of the products or halt production at any time without notice.