

P920

SENSORE DI LIVELLO ELETTRONICO PER SERBATOI ESTRAIBILI ELECTROMAGNETIC LEVEL SENSOR FOR REMOVABLE TANK

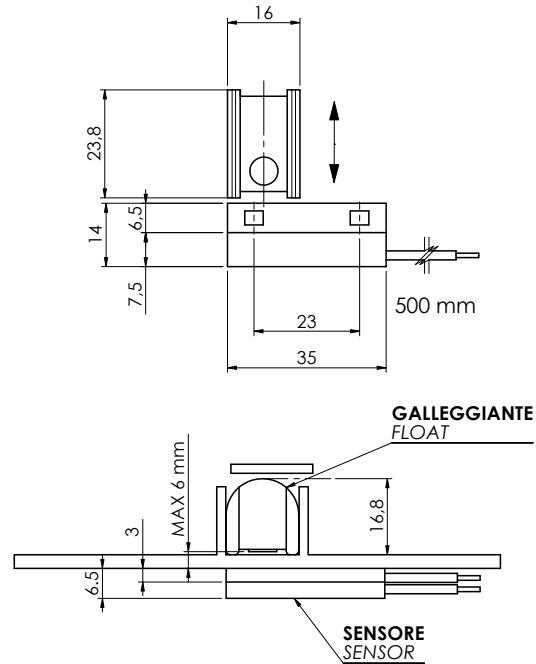
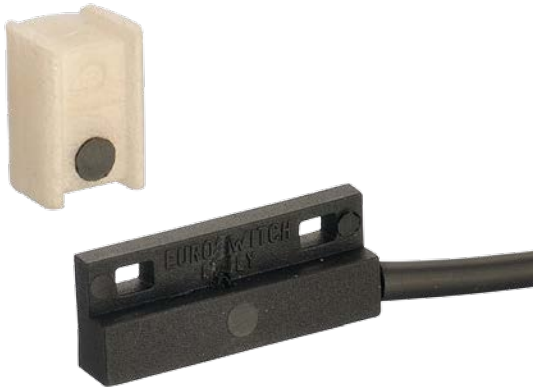

CODICE - PART NUMBER

	NERO BLACK	NERO BLACK	ARANCIONE ORANGE	NC MARRONE/BROWN NO BIANCO/WHITE
Sensore <i>Sensor</i>	P920FZ - 100		P920FZ - 500	
Galleggiante <i>Float</i>	GLL016 - 002		GLL016 - 002	

Nel caso di connessioni non isolate devono essere prese le adeguate precauzioni per garantire la distanza minima di sicurezza tra i diversi morsetti. Per versioni personalizzate (tipo di cablaggio, temperatura > 80°C, tensione > 50V, ecc.) contattare Euroswitch. Per un corretto impiego vedere le note generali del catalogo sensori Euroswitch, ultima edizione.

When using non-insulated connections, the necessary precautions must be taken to ensure the minimum safety distance between the terminals. For customized version (type of cable, temperature > 80°C, voltage > 50V, etc.) please contact Euroswitch. For a correct use please refer to "General Notes" in the Euroswitch sensors catalogue, last edition.

Impiego	Acqua - Acidi - Detergenti
Stelo	Nylon
Galleggiante	Polipropilene
Uscita cablaggio	500 mm PVC
Tipo contatto	Reed N.A. / SPDT
Max potenza commut.	40 W (3W SPDT)
Max corrente commut.	1 A (0,25A SPDT)
Max tensione commut.	50 V
Peso specif. liquido	> 0,8
Temperatura di funzionamento	-10°C / +80°C
Peso	~ 10 gr

Use	Water - Acids - Detergent
Stem	Nylon
Float	Polypropilene
Wiring output	500 mm PVC
Type of contact	Reed N.O. / SPDT
Max switch. capacity	40 W (3W SPDT)
Max switch. current	1 A (0,25A SPDT)
Max switch. voltage	50 V
Specific fluid weight	> 0,8
Working temperature	-10°C / +80°C
Weight	~ 10 gr

L'Azienda si riserva la facoltà di apportare modifiche tecniche ai prodotti o di cessarne la produzione senza obbligo di preavviso. *The Company reserves the right to modify the technical features of the products or halt production at any time without notice.*